



PRO

GKO18V-51

Robert Bosch Power Tools GmbH
70538 Stuttgart
GERMANY

www.bosch-pt.com

1 609 92A E4J (2025.11) T / 13



1 609 92A E4J

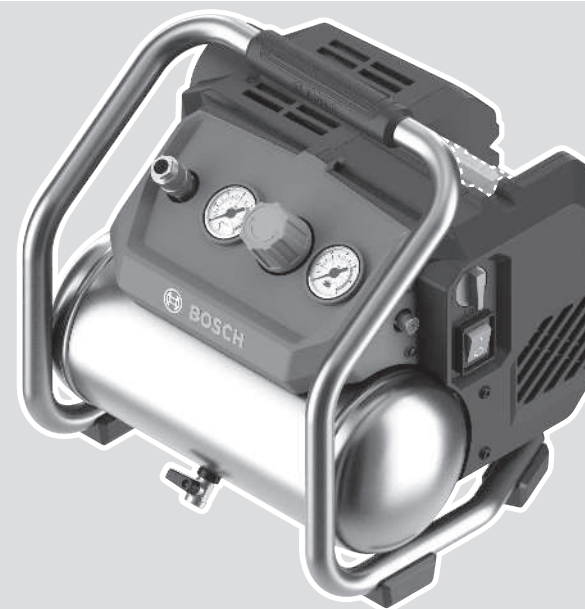

pl Instrukcja oryginalna









Polski

Wskazówki bezpieczeństwa

Główne wskazówki bezpieczeństwa dotyczące pracy z elektronarzędziami

⚠ OSTRZEŻENIE Należy zapoznać się ze wszystkimi ostrzeżeniami i wskazówkami dotyczącymi bezpieczeństwa użytkowania oraz ilustracjami i danymi technicznymi, dostarczonymi wraz z niniejszym elektronarzędziem. Nieprzestrzeganie poniższych wskazówek może stać się przyczyną porażenia prądem elektrycznym, pożaru i/lub poważnych obrażeń ciała.

Należy zachować wszystkie przepisy i wskazówki bezpieczeństwa dla dalszego zastosowania.

Pojęcie "elektronarzędzie" odnosi się do elektronarzędzi zasilanych energią elektryczną z sieci (z przewodem zasilającym) i do elektronarzędzi zasilanych akumulatorami (bez przewodu zasilającego).

Bezpieczeństwo w miejscu pracy

- ▶ **Miejsce pracy należy utrzymywać w czystości i zapewnić dobre oświetlenie.** Nieporządek i brak właściwego oświetlenia sprzyjają wypadkom.
- ▶ **Elektronarzędzi nie należy używać w środowiskach zagrożonym wybuchem, np. w pobliżu łatwopalnych cieczy, gazów lub pyłów.** Podczas pracy elektronarzędziem wytwarzają się iskry, które mogą spowodować zapłon pyłów lub oparów.
- ▶ **Podczas użytkowania urządzenia należy zwrócić uwagę na to, aby dzieci i inne osoby postronne znajdowały się w bezpiecznej odległości.** Czynniki rozpraszające mogą spowodować utratę panowania nad elektronarzędziem.

Bezpieczeństwo elektryczne

- ▶ **Elektronarzędzi nie wolno narażać na kontakt z deszczem ani wilgocią.** Przedostanie się wody do wnętrza obudowy zwiększa ryzyko porażenia prądem elektrycznym.

Bezpieczeństwo osób

- ▶ **Podczas pracy z elektronarzędziem należy zachować czujność, każdą czynność wykonywać ostrożnie i z rozumą. Nie przystępować do pracy elektronarzędziem w stanie zmęczenia lub będąc pod wpływem narkotyków, alkoholu lub leków.** Chwila nieuwagi podczas pracy może grozić bardzo poważnymi obrażeniami ciała.
- ▶ **Stosować środki ochrony osobistej. Należy zawsze nosić okulary ochronne.** Środki ochrony osobistej, np. maska przeciwpyłowa, antypoślizgowe obuwie, kask ochronny czy ochraniacze na uszy, w określonych warunkach pracy obniżają ryzyko obrażeń ciała.
- ▶ **Należy unikać niezamierzonego uruchomienia narzędzia. Przed podłączeniem elektronarzędzia do źródła**

zasilania i/lub podłączeniem akumulatora, podniesieniem albo transportem urządzenia, należy upewnić się, że włącznik elektronarzędzia znajduje się w pozycji wyłączonej. Przenoszenie elektronarzędzia z palcem opartym na włączniku/wyłączniku lub włożenie do gniazda sieciowego wtyczki włączonego narzędzia, może stać się przyczyną wypadków.

- ▶ **Przed włączeniem elektronarzędzia należy usunąć wszystkie narzędzia nastawcze i klucze maszynowe.** Narzędzia lub klucze, pozostawione w ruchomych częściach urządzenia, mogą spowodować obrażenia ciała.
- ▶ **Należy unikać nienaturalnych pozycji przy pracy. Należy dbać o stabilną pozycję przy pracy i zachowanie równowagi.** Dzięki temu można będzie łatwiej zapanować nad elektronarzędziem w nieprzewidzianych sytuacjach.
- ▶ **Należy nosić odpowiednią odzież. Nie należy nosić luźnej odzieży ani biżuterii. Włosy i odzież należy trzymać z dala od ruchomych części.** Luźna odzież, biżuteria lub długie włosy mogą zostać pochwycone przez ruchome części.
- ▶ **Jeżeli producent przewidział możliwość podłączenia odkurzacza lub systemu odsysania pyłu, należy upewnić się, że są one podłączone i są prawidłowo stosowane.** Użycie urządzenia odsysającego pył może zmniejszyć zagrożenie zdrowia pyłami.
- ▶ **Nie wolno dopuścić, aby rutyna, nabyta w wyniku częstej pracy elektronarzędziem, zastąpiła ścisłe przestrzeganie zasad bezpieczeństwa.** Brak ostrożności i rozważli podczas obsługi elektronarzędzia może w ułamku spowodować ciężkie obrażenia.

Obsługa i konserwacja elektronarzędzi

- ▶ **Nie należy przeciążać elektronarzędzia. Należy dobrać odpowiednie elektronarzędzie do wykonywanej czynności.** Odpowiednio dobrane elektronarzędzie wykona pracę lepiej i bezpieczniej, z prędkością, do jakiej jest przystosowane.
- ▶ **Nie należy używać elektronarzędzia z uszkodzonym włącznikiem/wyłącznikiem.** Elektronarzędzie, którym nie można sterować za pomocą włącznika/wyłącznika, stwarza zagrożenie i musi zostać naprawione.
- ▶ **Przed rozpoczęciem jakichkolwiek prac nastawczych, przed wymianą osprzętu lub przed odłożeniem elektronarzędzia należy wyjąć wtyczkę z gniazda sieciowego i/lub usunąć akumulator.** Ten środek ostrożności ogranicza ryzyko niezamierzonego uruchomienia elektronarzędzia.
- ▶ **Nie używane elektronarzędzia należy przechowywać w miejscu niedostępnym dla dzieci. Nie należy udostępniać narzędzia osobom, które nie są z nim obeznane lub nie zapoznały się z niniejszą instrukcją.** Elektronarzędzia w rękach nieprzeszkolonego użytkownika są niebezpieczne.
- ▶ **Elektronarzędzia i osprzęt należy utrzymywać w niezamierzonym stanie technicznym. Należy kontrolować, czy ruchome części urządzenia prawidłowo funkcjonu-**

ją i nie są zablokowane, czy nie doszło do uszkodzenia niektórych części oraz czy nie występują inne okoliczności, które mogą mieć wpływ na prawidłowe działanie elektronarzędzia. Uszkodzone części należy naprawić przed użyciem elektronarzędzia. Wiele wypadków spowodowanych jest niewłaściwą konserwacją elektronarzędzi.

- ▶ **Należy stale dbać o czystość narzędzi skrawających i regularnie je ostrzyć.** Starannie konserwowane, ostre narzędzia skrawające rzadziej się blokują i są łatwiejsze w obsłudze.
- ▶ **Elektronarzędzi, osprzętu, narzędzi roboczych itp. należy używać zgodnie z ich instrukcjami oraz uwzględniać warunki i rodzaj wykonywanej pracy.** Wykorzystanie elektronarzędzi do celów niezgodnych z ich przeznaczeniem jest niebezpieczne.
- ▶ **Uchwyty i powierzchnie chwytowe powinny być zawsze suche, czyste i niezabrudzone olejem ani smarem.** Śliskie uchwyty i powierzchnie chwytowe nie pozwalają na bezpieczne trzymanie narzędzia i kontrolę nad nim w nieoczekiwanych sytuacjach.

Obsługa i konserwacja elektronarzędzi akumulatorowych

- ▶ **Akumulatory należy ładować tylko w ładowarkach o parametrach określonych przez producenta.** W przypadku użycia ładowarki, przystosowanej do ładowania określonego rodzaju akumulatorów, w sposób niezgodny z przeznaczeniem, istnieje niebezpieczeństwo pożaru.
- ▶ **Elektronarzędzi należy używać wyłącznie z przeznaczonymi do nich akumulatorami.** Użycie innych akumulatorów może stwarzać ryzyko odniesienia obrażeń ciała i zagrożenie pożarem.
- ▶ **Nieużywany akumulator należy przechowywać z dala od metalowych elementów, takich jak spinacze, mone ty, klucze, gwoździe, śruby lub inne małe przedmioty metalowe, które mogłyby spowodować zwarcie biegunów akumulatora.** Zwarcie biegunów akumulatora może skutkować oparzeniem lub wybuchem pożaru.
- ▶ **Przechowywanie lub użytkowanie akumulatora w nieodpowiednich warunkach może spowodować wyciek elektrolitu.** Należy unikać kontaktu z elektrolitem, a w razie przypadkowego kontaktu, przepłukać skórę wodą. W przypadku dostania się elektrolitu do oczu, należy dodatkowo zasięgnąć porady lekarza. Elektrolit wyciekający z akumulatora może spowodować podrażnienie skóry lub oparzenia.
- ▶ **Nie wolno używać uszkodzonych ani modyfikowanych akumulatorów i elektronarzędzi.** Uszkodzone lub zmodyfikowane akumulatory mogą zachowywać się w sposób nieprzewidywalny, powodując niebezpieczne dla zdrowia skutki (zapłon, eksplozja, obrażenia ciała).
- ▶ **Akumulator należy trzymać z dala od ognia oraz chronić przed ekstremalnymi temperaturami.** Wskutek działania ognia lub temperatury przekraczającej 130 °C akumulator może eksplodować.

- ▶ **Należy stosować się do wszystkich wskazówek dotyczących ładowania. Nie wolno ładować akumulatora lub elektronarzędzia w temperaturze znajdującej się poza zakresem sprecyzowanym w niniejszej instrukcji.** Niezgodne z instrukcją ładowanie lub ładowanie w temperaturze niemieszczącej się w zalecanym zakresie może spowodować uszkodzenie akumulatora oraz zwiększa ryzyko pożaru.

Serwis

- ▶ **Prace serwisowe przy elektronarzędziu mogą być wykonywane wyłącznie przez wykwalifikowany personel i przy użyciu oryginalnych części zamiennych.** W ten sposób zagwarantowana jest bezpieczna eksploatacja elektronarzędzia.
- ▶ **Nie wolno w żadnym wypadku naprawiać uszkodzonego akumulatora.** Naprawy akumulatora można dokonywać wyłącznie u producenta lub w autoryzowanym punkcie serwisowym.

Wskazówki dotyczące bezpieczeństwa pracy z kompresorami



Należy stosować środki ochrony słuchu. Hałas może spowodować utratę słuchu.



Nie używać kompresora podczas deszczu lub w wilgotnym otoczeniu. Przedostanie się wody do urządzenia może doprowadzić do zwarcia lub porażenia prądem elektrycznym.



Powierzchnia kompresora może się nagrzewać podczas pracy. Nie należy dotykać kompresora, zanim nie ostygnie.



Kompresor może uruchomić się samoczynnie bez ostrzeżenia, jeśli wartość ciśnienia spadnie poniżej ciśnienia minimalnego.

Przed przystąpieniem do czynności konserwacyjnych należy wyjąć akumulator, aby uniknąć obrażeń.

- ▶ **Należy mocno trzymać końcówkę węża powietrza przy zdejmowaniu go z szybkozłączki. Wąż powietrza i zbiornik znajdują się pod ciśnieniem.** Można w ten sposób uniknąć niekontrolowanych, gwałtownych uderzeń węża powietrza i możliwych obrażeń.
- ▶ **Przy ciśnieniu roboczym powyżej 7 barów należy dodatkowo zabezpieczyć wężę doprowadzające za pomocą linki zabezpieczającej lub linki stalowej.** Zapobiega to przypadkowemu odłączeniu się węża od złączki i obrażeniu u osób, a także innym możliwym szkodom.
- ▶ **Należy zapewnić bezpieczne warunki transportu kompresora.** Upadek kompresora może doprowadzić do uszkodzenia obudowy. W takiej sytuacji nie jest zagwarantowane bezpieczeństwo elektryczne produktu.
- ▶ **Nie wolno zasysać materiałów wybuchowych, palnych ani szkodliwych dla zdrowia. Nie wolno używać kompresora w pomieszczeniach zagrożonych wybuchem.** Materiały mogą się zapalić lub wybuchnąć.

- ▶ **W miarę możliwości nie należy używać kompresora w zakurzonej otoczeniu. Jeśli nie da się uniknąć zastosowania kompresora w zakurzonej otoczeniu, należy nosić maskę przeciwpyłową.** Pozwala to chronić siebie i swoje zdrowie.
- ▶ **Nie kierować sprężonego powietrza w stronę osób ani zwierząt.** Pomaga to zapobiegać obrażeniom.
- ▶ **Nie wolno zmieniać, przerabiać ani w żaden sposób modyfikować kotła ciśnieniowego.** Kocioł ciśnieniowy znajduje się pod wysokim ciśnieniem i naruszenie jego integralności może spowodować wybuch lub poważne obrażenia.
- ▶ **Należy systematycznie spuszczać z kotła ciśnieniowego tworzący się kondensat wody.** Pozwala to uniknąć rdzewienia kotła ciśnieniowego i wzrostu drobnoustrojów, które mogą zagrażać zdrowiu.
- ▶ **Nie wolno transportować ani przechowywać kompresora, gdy znajduje się on nadal pod ciśnieniem.** Może to doprowadzić do przypadkowego uwolnienia sprężonego powietrza i spowodowania obrażeń lub szkód.
- ▶ **W razie uszkodzenia akumulatora lub stosowania go niezgodnie z przeznaczeniem może dojść do wystąpienia oparów. Akumulator może się zapalić lub wybuchnąć.** Należy zadbać o dopływ świeżego powietrza, a w przypadku wystąpienia dolegliwości skontaktować się z lekarzem. Opary mogą podrażnić drogi oddechowe.
- ▶ **Nie modyfikować ani nie otwierać akumulatora.** Istnieje niebezpieczeństwo zwarcia.
- ▶ **Ostre przedmioty, takie jak gwoździe lub śrubokręt, a także działanie sił zewnętrznych mogą spowodować uszkodzenie akumulatora.** Może wówczas dojść do zwarcia wewnętrznego akumulatora i do jego przepalenia, eksplozji lub przegrzania.
- ▶ **Akumulator należy stosować wyłącznie w urządzeniach producenta.** Tylko w ten sposób można ochronić akumulator przed niebezpiecznym dla niego przeciążeniem.



Akumulator należy chronić przed wysokimi temperaturami, np. przed stałym nasłonecznieniem, przed ogniem, zanieczyszczeniami, wodą i wilgocią. Istnieje

je zagrożenie zwarcia i wybuchu.

Opis urządzenia i jego zastosowania



Należy przeczytać wszystkie wskazówki dotyczące bezpieczeństwa i zalecenia. Nieprzestrzeganie wskazówek dotyczących bezpieczeństwa i zaleceń może doprowadzić do porażenia prądem elektrycznym, pożaru i/lub poważnych obrażeń ciała.

Proszę zwrócić uwagę na rysunki zamieszczone na początku instrukcji obsługi.

Użycie zgodne z przeznaczeniem

Kompresor wytwarza sprężone powietrze przeznaczone do pompowania opon samochodowych, motocyklowych i rowerowych, do czyszczenia z wykorzystaniem sprężonego powietrza (przy zastosowaniu odpowiedniego osprzętu, np. pistoletu do wydmuchiwania), a także do napędzania małych narzędzi pneumatycznych.

Do kompresora wolno podłączać tylko węże, osprzęt pneumatyczny i narzędzia pneumatyczne, które odpowiadają parametrom technicznym kompresora.

Przedstawione graficznie komponenty

Numeracja przedstawionych komponentów odnosi się do schematu kompresora znajdującego się na stronie graficznej.

- (1) Manometr ciśnienia roboczego
- (2) Pokrętko do regulacji ciśnienia roboczego
- (3) Manometr ciśnienia w zbiorniku
- (4) Przełącznik do ustawiania wstępnego ciśnienia w zbiorniku
- (5) Zawór bezpieczeństwa
- (6) Włącznik/wyłącznik
- (7) Zawór spustowy zbiornika ciśnieniowego
- (8) Zbiornik ciśnieniowy
- (9) Przyłącze węża z szybkozłączką
- (10) Uchwyt transportowy
- (11) Filtr powietrza
- (12) Pokrywa filtra powietrza z wlotem powietrza
- (13) Akumulator^{a)}
- (14) Przycisk odblokowujący akumulator^{a)}
- (15) Element filtracyjny

a) **Nie wchodzi w skład wyposażenia standardowego.**

Dane techniczne

Kompresor	GKO18V-51	
Numer katalogowy		3 601 D92 0..
Napięcie znamionowe	V=	18
Prędkość obrotowa bez obciążenia	min ⁻¹	3300
Zakresy wstępnego wyboru ciśnienia w zbiorniku		
- zredukowane	bar	4
- maksymalne	bar	8
Pojemność zbiornika	l	4,5
Natężenie przepływu (przy ciśnieniu w zbiorniku 6 barów) ^{A)}	l/min	51
Stosunek ciśnień (ciśnienie końcowe : ciśnienie ssania)		8 : 1
Maks. kąt nachylenia przy ustawieniu	°	10
Waga ^{B)}	kg	9,5

Kompresor	GKO18V-51	
Wymiary (długość × szerokość × wysokość)	mm	345 × 319 × 349
Zalecana temperatura otoczenia podczas ładowania	°C	0 ... +35
Dopuszczalna temperatura otoczenia podczas pracy	°C	+5 ... +40
Dopuszczalna temperatura otoczenia podczas przechowywania	°C	+5 ... +50
Kompatybilne akumulatory		GBA18V... GBA 18V... ProCORE18V... EXPERT18V... EXBA18V... CORE18V...
Zalecane akumulatory zapewniające pełną moc		ProCORE18V... ≥4,0 Ah EXPERT18V...
Zalecane ładowarki		GAL18... GAL 18... GAL 36... GAL12V/18... GAL 12V/18... GAX 18... EXAL18...

A) Zmierzono zgodnie z ISO 1217

B) Bez akumulatora (wagę akumulatora można znaleźć na stronie: www.bosch-professional.com)

Wartości mogą różnić się w zależności od produktu, zastosowania i warunków otoczenia. Więcej informacji na stronie: www.bosch-professional.com/wac.

Informacja o emisji hałasu

Wartości pomiarowe emisji hałasu zostały określone zgodnie z **EN ISO 2151:2008**.



Określony wg skali A typowy poziom hałasu emitowanego przez kompresor wynosi: poziom ciśnienia akustycznego **73,2 dB(A)**; poziom mocy akustycznej **85 dB(A)**. Niepewność pomiaru K = **1,8 dB**.

Stosować środki ochrony słuchu!

Podany w niniejszej instrukcji poziom emisji hałasu został zmierzony zgodnie z określoną normą procedurą pomiarową i może zostać użyty do porównywania elektronarzędzia. Można go także użyć do wstępnej oceny poziomu emisji hałasu.

Podany poziom emisji hałasu jest reprezentatywny dla podstawowych zastosowań elektronarzędzia. Jeżeli elektronarzędzie użyte zostanie do innych zastosowań lub z innymi narzędziami roboczymi, a także jeśli nie będzie właściwie konserwowane, poziom emisji hałasu może różnić się od podanej wartości. Podane powyżej przyczyny mogą spowodować podwyższenie poziomu emisji hałasu w czasie pracy.

Aby dokładnie ocenić poziom emisji hałasu, należy wziąć pod uwagę także okresy, gdy urządzenie jest wyłączone lub gdy jest ono wprawdzie włączone, ale nie jest używane do

pracy. Podane powyżej przyczyny mogą spowodować obniżenie poziomu emisji hałasu w czasie pracy.

Akumulator

Bosch sprzedaje kompresory akumulatorowe także w wersji bez akumulatora. Informacja o tym, czy w zakres dostawy kompresora wchodzi akumulator, znajduje się na opakowaniu.

Ładowanie akumulatora

► **Należy używać wyłącznie ładowarek wyszczególnionych w danych technicznych.** Tylko te ładowarki są odpowiednie do ładowania akumulatora litowo-jonowego zastosowanego w kompresorze.

Wskazówka: Ze względu na międzynarodowe przepisy transportowe w momencie dostawy akumulatory litowo-jonowe są częściowo naładowane. Aby zagwarantować wykorzystanie najwyższej wydajności akumulatora, należy przed pierwszym użyciem całkowicie naładować akumulator.

Wkładanie akumulatora

Wsunąć naładowany akumulator w uchwyt akumulatora aż do wyczuwalnego zablokowania.

Wymijowanie akumulatora



W celu wyjęcia akumulatora nacisnąć przycisk odblokowujący i wyjąć akumulator. **Nie należy przy tym używać siły.**

Akumulator posiada 2 stopnie blokady, zapobiegające jego wypadnięciu w przypadku niezamierzonego naciśnięcia przycisku odblokowującego akumulator. Akumulator, umieszczony w kompresorze, przytrzymywany jest na miejscu za pomocą sprężyny.

Wskaźnik stanu naładowania akumulatora

Wskazówka: Nie każdy typ akumulatora jest wyposażony we wskaźnik stanu naładowania.

Zielone diody LED wskaźnika stanu naładowania akumulatora informują o stanie naładowania akumulatora. Ze względów bezpieczeństwa stan naładowania akumulatora można kontrolować tylko przy wyłączonym kompresorze.

Nacisnąć przycisk wskaźnika stanu naładowania  lub , aby pojawiło się wskazanie stanu naładowania. Można to zrobić także po wyjęciu akumulatora.

Jeżeli po naciśnięciu przycisku wskaźnika stanu naładowania nie świeci się żadna dioda LED, oznacza to, że akumulator jest uszkodzony i należy go wymienić.

Typ akumulatora GBA 18V... | GBA18V...



Dioda LED	Pojemność
Światło ciągłe, 3 zielone diody	60–100%
Światło ciągłe, 2 zielone diody	30–60%
Światło ciągłe, 1 zielona dioda	5–30%
Światło migające, 1 zielona dioda	0–5%

Typ akumulatora ProCORE18V... | EXPERT18V... | EXBA18V... | CORE18V...



Dioda LED	Pojemność
Światło ciągłe, 5 zielonych diod	80–100%
Światło ciągłe, 4 zielone diody	60–80%
Światło ciągłe, 3 zielone diody	40–60%
Światło ciągłe, 2 zielone diody	20–40%
Światło ciągłe, 1 zielona dioda	5–20%
Światło migające, 1 zielona dioda	0–5%

Wykrywanie ryzyka awarii akumulatora

EXPERT18V... | EXBA18V...

Diody LED wskaźnika stanu naładowania akumulatora mogą oprócz stanu naładowania akumulatora wskazywać także ryzyko awarii akumulatora.

Aby aktywować funkcję należy nacisnąć i przytrzymać przycisk wskaźnika stanu akumulatora przez 3 sekundy.

Trwająca analiza akumulatora jest sygnalizowana światłem dynamicznym. Wynik jest pokazywany na wskaźniku stanu akumulatora.

1 dioda LED: Akumulator wykazuje wysokie ryzyko awarii. Moc i czas pracy mogą być już obniżone. Zalecana jest wymiana akumulatora.

5 diod LED: Akumulator jest w dobrym stanie i wykazuje niskie ryzyko awarii.

Uwaga: Ocena ryzyka awarii akumulatora przebiega dwustopniowo i oferuje uproszczoną ocenę stanu. Stan akumulatora jest oceniany albo jako dobry, albo wskazywane jest podwyższone ryzyko awarii akumulatora. Stan akumulatora nie jest podawany w procentach.

Wskazówki dotyczące właściwego postępowania z akumulatorem

Akumulator należy chronić przed wilgocią i wodą.

Akumulator należy przechowywać wyłącznie w temperaturze od –20 °C do 50 °C. Nie wolno pozostawiać akumulatora, np. latem, w samochodzie.

Otwory wentylacyjne należy regularnie czyścić za pomocą miękkiego, czystego i suchego pędzelka.

Zdecydowanie krótszy czas pracy po ładowaniu wskazuje na zużycie akumulatora i konieczność wymiany na nowy.

Przestrzegać wskazówek dotyczących utylizacji odpadów.

Montaż

► **Przed przystąpieniem do jakichkolwiek prac przy kompresorze (np. konserwacja, czyszczenie itp.) należy wyjąć z niego akumulator.** Przy niezamierzonym uruchomieniu włącznika/wyłącznika istnieje niebezpieczeństwo doznania obrażeń.

Montaż/demontaż węża

Należy użyć dostępnego w handlu węża sprężonego powietrza. Przed podłączeniem należy sprawdzić wąż sprężonego powietrza i jego przyłącza pod kątem uszkodzeń.

Włóż wąż sprężonego powietrza w szybkozłączkę przyłącza węża (9) aż do zablokowania.

Do węża sprężonego powietrza wolno podłączać tylko narzędzia pneumatyczne lub osprzęt pneumatyczny, które odpowiadają ciśnieniu i natężeniu przepływu kompresora.

► **Przed demontażem węża sprężonego powietrza należy zaczekać, aż kompresor i wąż sprężonego powietrza ostygną.** Kompresor i wąż sprężonego powietrza mogą nagrzewać się w trakcie dłuższego użytkowania.

► **Należy mocno trzymać końcówkę węża podczas demontażu węża sprężonego powietrza.** Wąż znajdujący się pod ciśnieniem może zachowywać się w sposób niekontrolowany.

Przed demontażem węża sprężonego powietrza należy obrócić pokrętko do regulacji ciśnienia roboczego (2) do oporu w kierunku przeciwnym do ruchu wskazówek zegara.

W celu zdemontowania należy odciągnąć tuleję przyłącza węża (9) do tyłu i wyjąć wąż sprężonego powietrza z przyłącza węża.

Praca

► **Upewnij się, że kompresor nie jest narażony na działanie mrozu. Należy użytkować i przechowywać kompresor tylko w miejscach zabezpieczonych przed mrozem.** Mróz może spowodować uszkodzenie kompresora.

Uruchamianie

Ustawianie kompresora

Ustawić kompresor w pozycji uniemożliwiającej przewrócenie się, na twardej, poziomej i czystej podłodze.

Kompresor musi mieć zapewnioną dobrą wentylację. W szczególności wlot powietrza w pokrywie filtra powietrza (12) oraz otwory wentylacyjne muszą znajdować się w wystarczającej odległości od ścian oraz innych przeszkód, które mogłyby utrudniać przepływ powietrza.

Ustawianie ciśnienia w zbiorniku

Za pomocą przełącznika do ustawiania wstępnego ciśnienia w zbiorniku (4) można wybrać 2 ustawienia maksymalnego ciśnienia w zbiorniku:

- 8 barów
- 4 bary

Ciśnienie w zbiorniku musi być wyższe od wymaganego ciśnienia roboczego.

Podczas pracy ze zredukowanym ciśnieniem w zbiorniku skróceniu ulega czas napełniania. Powoduje to wydłużenie czasu pracy akumulatora.

Ciśnienie w zbiorniku jest przez cały czas wskazywane na manometrze ciśnienia w zbiorniku (3).

Włączanie/wyłączanie

▶ **Przed włączeniem kompresora należy skontrolować zawór bezpieczeństwa.** Nie wolno używać kompresora w przypadku stwierdzenia uszkodzeń zaworu bezpieczeństwa (5).

Upewnić się, że zawór spustowy (7) jest zamknięty.

Aby **włączyć** kompresor, należy ustawić włącznik/wyłącznik (6) w pozycji I.

Pracę z podłączonym narzędziem/osprzętem pneumatycznym należy rozpocząć dopiero wtedy, gdy manometr ciśnienia w zbiorniku (3) wskazuje wystarczającą wartość ciśnienia w zbiorniku.

Silnik kompresora wyłącza się automatycznie po osiągnięciu ustawionego maksymalnego ciśnienia w zbiorniku.

Silnik kompresora włącza się automatycznie, gdy obniży się ciśnienie w zbiorniku.

Aby **wyłączyć** kompresor, należy ustawić włącznik/wyłącznik (6) w pozycji 0.

Regulacja ciśnienia roboczego

Ustawić ciśnienie robocze odpowiednio do danego zastosowania. Podczas pracy z narzędziami pneumatycznymi i osprzętem pneumatycznym ciśnienie robocze kompresora nie może przekraczać maksymalnego ciśnienia roboczego podłączonych narzędzi lub osprzętu.

Obrócić pokrętkę do regulacji ciśnienia roboczego (2) w kierunku zgodnym z ruchem wskazówek zegara, aby zwiększyć ciśnienie robocze.

Obrócić pokrętkę do regulacji ciśnienia roboczego (2) w kierunku przeciwnym do ruchu wskazówek zegara, aby zmniejszyć ciśnienie robocze.

Ciśnienie robocze jest przez cały czas wskazywane na manometrze ciśnienia roboczego (1).

Termiczny wyłącznik przeciążeniowy

Stosowanego zgodnie z przeznaczeniem kompresora nie można przeciążyć. Przy zbyt silnym obciążeniu lub przekroczeniu dopuszczalnej temperatury akumulatora system elektroniczny wyłącza kompresor do czasu, aż ponownie osiągnie on optymalny zakres temperatur roboczych.

Usuwanie usterek

Przyczyna	Usuwanie
Kompresora nie można włączyć lub kompresor automatycznie się wyłącza (pomimo niskiego ciśnienia w zbiorniku).	
Akumulator jest rozładowany lub uszkodzony.	Naładować lub wymienić akumulator.
Kompresor lub akumulator uległy przegrzaniu.	Przed ponownym włączeniem kompresora należy pozostawić kompresor i akumulator do ostygnięcia przez co najmniej 10 min. Należy zwrócić uwagę na to, aby wszystkie otwory wentylacyjne kompresora były odsłonięte, a kompresor miał zapewnioną dobrą wentylację.
Nie można wytworzyć wystarczającego ciśnienia w zbiorniku lub ciśnienie w zbiorniku obniża się po wyłączeniu silnika pomimo braku wykorzystania sprężonego powietrza.	
Akumulator jest zbyt słaby.	Należy używać akumulatorów o minimalnej pojemności 4 Ah.
Zawór spustowy (7) nie został prawidłowo zamknięty.	Całkowicie zamknąć zawór.

Wskazówki dotyczące pracy

Podczas pompowania opon należy regularnie kontrolować ciśnienie w oponie, aby zapobiec jej pęknięciu.

Po zakończeniu pracy

▶ **Przed przystąpieniem do jakichkolwiek prac przy kompresorze należy zaczekać, aż kompresor ostygnie.** Kompresor może nagrzewać się przy dłuższym użytkowaniu.

Po zakończeniu pracy należy wyłączyć kompresor za pomocą włącznika/wyłącznika (6). Opróżnić zbiornik ciśnieniowy, np. przez podłączony pistolet do wydmuchiwania lub podczas spuszczenia kondensatu wody.

Po zakończeniu pracy należy zawsze spuścić kondensat wody zbierający się w zbiorniku ciśnieniowym:

– Powoli otworzyć zawór spustowy (7).

Kondensat wody może być zanieczyszczony i wydostać się ze zbiornika pod ciśnieniem. Należy trzymać części ciała z dala od zaworu spustowego i nosić okulary ochronne.

– Lekko przechylić kompresor, aby zebrana w nim woda mogła całkowicie wypłynąć przez zawór spustowy. Należy przestrzegać obowiązujących przepisów dotyczących utylizacji zanieczyszczonej wody.

– Po opróżnieniu zbiornika należy ponownie zamknąć zawór spustowy (7).

▶ **Jeśli kondensat wody nie będzie usuwany każdorazowo po zakończeniu dnia pracy, zbiornik ciśnieniowy może zostać uszkodzony w wyniku korozji oraz pęknięć.** Pęknięcie zbiornika ciśnieniowego (8) może prowadzić do obrażeń ciała i szkód materialnych.

Transport kompresora

Przed transportem należy wyłączyć kompresor za pomocą włącznika/wyłącznika (6) i opróżnić zbiornik ciśnieniowy.

Kompresor należy przenosić, trzymając go wyłącznie za uchwyt transportowy (10). Nie wolno ciągnąć kompresora za wąż sprężonego powietrza.

Przyczyna	Usuwanie
Wąż sprężonego powietrza nie został prawidłowo podłączony lub jest uszkodzony.	Sprawdzić wąż sprężonego powietrza i jego przyłącza, a w razie potrzeby wymienić wąż sprężonego powietrza.
Kompresor nie wyłącza się automatycznie.	
Filtr powietrza (11) jest zanieczyszczony lub uszkodzony.	Oczyścić lub wymienić filtr powietrza.
Zawór spustowy (7) nie został prawidłowo zamknięty.	Całkowicie zamknąć zawór.
Zużycie sprężonego powietrza jest zbyt wysokie.	Kompresor nie jest odpowiedni dla podłączonego narzędzia pneumatycznego.
Wąż sprężonego powietrza nie został prawidłowo podłączony lub jest uszkodzony.	Sprawdzić wąż sprężonego powietrza i jego przyłącza, a w razie potrzeby wymienić wąż sprężonego powietrza.
Sprężone powietrze jest zbyt wilgotne.	
W zbiorniku ciśnieniowym znajduje się zbyt dużo kondensatu wody.	Wyłączyć kompresor i usunąć kondensat wody przez zawór spustowy (7).
Wilgotność powietrza jest zbyt wysoka.	Ustawić kompresor w miejscu o niższej wilgotności powietrza.

Należy zlecić kontrolę kompresora w jednym z serwisów

Bosch w następujących przypadkach:

- jeśli opisane wyżej działania zaradcze okażą się niewystarczające,
- jeśli kompresor wydaje z siebie nietypowe dźwięki lub wibruje,
- jeśli zostało przekroczone dopuszczalne ciśnienie maksymalne zbiornika ciśnieniowego i zadziałał zawór bezpieczeństwa (**5**),
- jeśli na kompresorze, a w szczególności na zbiorniku ciśnieniowym (**8**) widoczne są uszkodzenia lub rdza.

Nie wolno podejmować prób samodzielnej naprawy zbiornika ciśnieniowego (**8**).

Konserwacja i serwis

Konserwacja i czyszczenie

- ▶ **Przed przystąpieniem do jakichkolwiek prac przy kompresorze (np. konserwacja, czyszczenie itp.) należy wyjąć z niego akumulator.** Przy niezamierzonym uruchomieniu włącznika/wyłącznika istnieje niebezpieczeństwo doznania obrażeń.
- ▶ **Aby móc efektywnie i bezpiecznie pracować, należy zawsze utrzymywać kompresor i jego otwory wentylacyjne w czystości.**

Kompresor należy przechowywać w suchym, czystym miejscu i zabezpieczyć go przed nieuprawnionym użyciem.

Czyszczenie filtra powietrza (zob. rys. A)

Zanieczyszczony lub uszkodzony filtr powietrza może pogorszyć wydajność kompresora. Dlatego należy systematycznie sprawdzać i czyścić filtr powietrza:

- Wykręcić filtr powietrza (**11**) z kompresora w kierunku przeciwnym do ruchu wskazówek zegara.
- Odkręcić pokrywę (**12**) filtra powietrza w kierunku przeciwnym do ruchu wskazówek zegara i zdjąć ją z filtra powietrza.

- Wyjąć element filtracyjny (**15**) z filtra powietrza.
- Ostrożnie oczyścić element filtracyjny np. za pomocą miękkiej szcztotki. Jeżeli element filtracyjny jest uszkodzony, należy go wymienić.
- Umieścić element filtracyjny (**15**) w filtrze powietrza (**11**).
- Mocno dokręcić pokrywę (**12**) filtra powietrza w kierunku zgodnym z ruchem wskazówek zegara.
- Umieścić filtr powietrza (**11**) w obudowie kompresora i mocno dokręcić go w kierunku zgodnym z ruchem wskazówek zegara.

Kontrola zaworu bezpieczeństwa

W regularnych odstępach czasu należy kontrolować zawór bezpieczeństwa (**5**) w kompresorze.

W tym celu należy odkręcić zawór bezpieczeństwa (**5**) w kierunku przeciwnym do ruchu wskazówek zegara, aż zacznie z niego uchodzić sprężone powietrze. Następnie należy ponownie mocno dokręcić zawór bezpieczeństwa w kierunku zgodnym z ruchem wskazówek zegara.

Zwrócić uwagę na to, czy zawór bezpieczeństwa jest czysty i nieuszkodzony.

Jeśli podczas kontroli nie będzie uchodzić sprężone powietrze lub widoczne są uszkodzenia na zaworze bezpieczeństwa (**5**), nie wolno dłużej używać kompresora. Należy zlecić wymianę zaworu bezpieczeństwa w jednym z serwisów **Bosch**.

Obsługa klienta oraz doradztwo dotyczące użytkowania

Polska

Tel.: 22 7154450

Przy wszystkich zgłoszeniach oraz zamówieniach części zamiennych konieczne jest podanie 10-cyfrowego numeru katalogowego, znajdującego się na tabliczce znamionowej produktu.

Utylizacja odpadów

Kompresory, akumulatory, osprzęt i opakowania należy doprowadzić do ponownego przetworzenia zgodnie z obowiązującymi przepisami ochrony środowiska.



Nie wolno wyrzucać kompresorów i akumulatorów/baterii razem z odpadami z gospodarstwa domowego!

Kondensat wody spuszczonej ze zbiornika ciśnieniowego może być zanieczyszczony olejem. Wodę tę należy utylizować zgodnie z obowiązującymi przepisami i dyrektywami.

Tylko dla krajów UE:

Niezdadne do użytku urządzenia elektryczne i elektroniczne lub zużyte akumulatory/baterie należy zbierać osobno i utylizować zgodnie z obowiązującymi przepisami ochrony środowiska. Należy korzystać z przewidzianych przepisami systemów zbiórki. Ze względu na zawartość substancji niebezpiecznych nieprawidłowa utylizacja może stanowić zagrożenie dla zdrowia i środowiska.

Servicekontakte
Service Contacts
Contacts de Service
Contactos de Servicio



<https://www.bosch-pt.com/serviceaddresses>

Garantiebedingungen
Guarantee Conditions
Conditions de Garantie
Condiciones de Garantía



<https://www.bosch-pt.com/guarantee/202507>